

siroca

# 日式美型 DC 節能扇

SF-L2510(W)

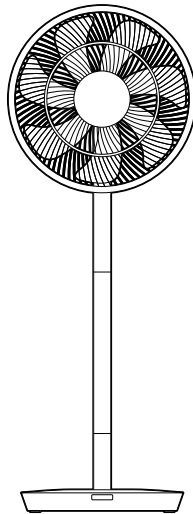

## 使用說明書 附保證書

感謝您購買本產品。  
為了讓您正確使用本產品，請在使用前詳細閱讀  
並了解此使用說明書內容。  
閱讀完畢請妥善保存。

※為了改善此使用說明書的內容，本公司得不經預告而加  
以修正。出貨以實物為準。

本產品僅供家庭使用。  
請勿使用於商業用途。  
台灣專用  
USE ONLY IN TAIWAN

## 目錄

---

安全注意事項	2
各部位名稱	6
組裝方法	8
保管方法	11
使用方法	12
清潔	14
故障疑難排解	15
規格	16
售後服務	17
限用物質含有情況標示聲明書	17
有關消耗品	18
客服窗口	19
保證書	20

# 安全注意事項

— 請務必遵循 —

為避免危害使用者及他人生命財產之安全，本說明書記載安全使用本產品之重要注意事項。請您於使用前詳閱，並遵守下列記載事項。

## 標示說明

 **警告** 使用錯誤時，有可能造成死亡或重傷的情形。

 **注意** 使用錯誤時，有可能造成受傷或物品損壞的情形。

## 圖示說明



禁止事項（絕對不能發生的狀況）。



強制事項（一定要執行的內容）。

## 警告

### 關於本產品之使用方式



禁止拆解

#### 不可拆解、修理或改造本產品

否則會造成起火、觸電或受傷。本產品維修事項請洽銷售店家或本公司服務中心。



禁止

#### 請勿讓兒童或是不習慣使用的人士單獨使用，也請勿在嬰幼兒可觸及的場所中使用

否則可能會造成人員燙傷、觸電、受傷。請務必由會操作的人士陪同使用。



禁止

#### 請勿將迴紋針、鐵絲等金屬物品放入本體縫隙、開口處

進入本體內可能會導致短路、故障、人員受傷。



禁止

#### 請勿在下述場所使用

否則可能導致觸電、短路、起火、爆炸。或導致事故、故障。  
靠近火源、噴濺到水的場所、高溫多濕處、油及油煙發生處、靠近易燃物質（汽油、揮發油、稀釋劑等）的場所 等



禁止

#### 請勿對著爐子等燃燒器具使用風扇

引發不完全燃燒或火花飛濺、導致一氧化碳中毒、火災。



禁止

#### 請勿騎上或搖晃

否則可能會導致觸電、燙傷、受傷等。



禁止沾水

#### 請勿讓本體、電源線、電源插頭及遙控器泡水或是碰觸到水

否則可能會導致短路、觸電。



#### 塑料包裝袋請放在孩童接觸不到的場所保管

意外戴在頭上或纏繞在脖子上可能會導致窒息、死亡。



#### 產品出現異常時，請立即停止使用

如果產品出現異常仍繼續使用，將引發冒煙、起火、觸電、漏電、短路、受傷等情況。

<異常、故障例示>

- 電源線、電源插頭膨脹等變形、變色或受損
- 電源線部分或電源插座比平常更熱
- 移動電源線，電源就停止
- 機體有別於平常狀況，異常發熱並發出焦臭味
- 機體無法運轉等狀況

如有上述情況，請立刻停止使用，並將電源插頭從插座上拔除，送交購買之經銷商或本公司客服中心檢查、維修。



禁止

#### 本電器不預期供生理、感知、心智能力、經驗或知識不足之使用者（包含孩童）使用，除非在對其負有安全責任的人員之監護或指導下安全使用

孩童應受監護，以確保孩童不嬉玩電器。

## 警告

### AC 電源線、電源插頭相關事項



禁止以淋濕的手觸碰

#### 不要用沾溼的手插拔 AC 電源插頭

否則會造成觸電或受傷。



禁止

#### AC 電源線有損傷、插座鬆脫時，切勿使用

否則會造成觸電、短路、起火。



禁止

#### 請勿在電源線繃緊的狀態下使用

電源線短路、斷線可能會導致火災、觸電。



禁止

#### 請用 U 型釘或釘子等固定電源線

電源線短路、斷線可能會導致火災、觸電。



禁止

#### 請勿讓底座一直壓著電源線

否則可能會導致火災、觸電。



禁止

#### 請勿使用超過插座或轉接器的定額電流，並避免使用 110V 交流電以外的電力來源

若延長線因連接過多電器導致超過定額電流，會造成發熱、起火、火災、觸電、故障。



#### 請將電源插頭確實插緊到底

如果沒插好，可能因觸電、發熱導致火災。



禁止

#### 請勿舔拭電源插頭

否則可能會導致觸電、受傷。尤其請注意避免讓嬰幼兒觸碰。



禁止

#### 請勿讓 AC 電源線、電源插頭破損

AC 電源線及電源插頭在以下狀態使用時，會造成觸電、短路、火災。

破損、加工、過度彎曲、接近高溫部位、扭轉、拉扯、承受重物、被夾住 等



#### 請將囤積在電源插頭金屬片及插座面板的灰塵清除乾淨

若有灰塵附著，會造成火災或觸電。



拔除插頭

#### 拔除 AC 電源插頭時，請握住 AC 電源插頭本身，切勿握住 AC 電源線

否則會造成觸電、短路而引發火災。



拔除插頭

#### 安裝、拆卸、清潔零件時，請務必將電源插頭從插座上拔下來

否則會造成觸電、受傷。



拔除插頭

#### 打雷時立即停止運轉，將電源插頭從插座上拔下來

否則會造成起火、觸電、故障。



拔除插頭

#### 未使用時，請將電源插頭從插座上拔除

使用後請務必將電源插頭從插座上拔除。外出或長時間不使用本產品時，請務必確認電源插頭是否拔除。否則可能因絕緣劣化而導致觸電、漏電、火災。

## 安全注意事項

### 警告

#### 關於電池



禁止

##### 請充分注意電池的使用方法

錯誤可能導致異常發熱、損壞、受傷、燙傷、觸電。

- 請勿使用指定型號以外的電池
- 安裝時請注意+與-極
- 請勿充電、拆解、加熱
- 請勿使其短路
- 請勿將其放入火中或加熱
- 請勿將其泡水或潑濕
- 請勿放在孩童可接觸到的場所
- 請注意勿讓孩童舔食或誤吞下
- 電池漏出的液體沾到皮膚及衣服上時，請馬上用清水沖洗
- 長時間不使用時，取出電池 等

 廢電池請回收

### 注意

#### 使用注意事項



禁止觸摸

##### 使用後短時間內請勿直接觸摸馬達軸

觸摸到高溫處可能會導致人員燙傷。清潔時，請在停止運轉後等待大約 30 分鐘。



禁止

##### 請勿在靠近窗簾等障礙物及不平穩的地方使用

風扇傾倒可能會導致扇葉損壞、受傷。



禁止

##### 請勿長時間直接對著身體吹

可能有損健康。特別是嬰幼兒、老人、病人要注意。



禁止

##### 絕對禁止本產品用於業務

本產品是普通家電。如果用於業務將增加不合理的負擔，可能會導致火災、故障。



禁止

##### 請勿使用殺蟲劑、理髮劑、清潔用具的噴灑等

會造成樹脂及塗裝部位變質、損壞。



禁止

##### 請勿直接對著動植物吹風

有可能會造成傷害。



禁止

##### 請勿在本產品附近使用無線設備（業餘無線、個人無線等）

否則可能會導致誤動作。



禁止

##### 組裝、清潔時，請勿使眼睛及臉部靠近馬達軸

接觸到前端會導致人員受傷。



禁止

##### 請勿在陽光直曬處使用

否則可能會導致產品變色。



禁止

##### 請勿靠近電視、收音機、助聽器等使用

電波弱時或者使用室內天線時，會產生噪音。請在不造成影響的地方使用。



禁止

##### 請勿向管架部位塗油

否則可能會導致損壞、受傷。

## ⚠ 注意

### 關於扇葉、扇罩



禁止

**請勿在扇葉、扇罩拆下的狀態下運轉風扇**

否則可能會導致人員受傷。



禁止

**使用中請勿手持扇罩、上下改變風向**

否則可能會導致燙傷、故障。



禁止

**請勿將頭髮靠近扇罩**

否則會導致頭髮被纏入、受傷。



禁止

**請勿將毛巾等掛在扇罩上**

否則可能會導致故障。



禁止觸摸

**請勿將手指等插入扇罩內或可動部位**

否則可能會導致嚴重受傷。請特別密切注意孩童。

## ⚠ 注意

### 使用注意事項



禁止

**地板打蠟後，等待蠟充分乾燥後再放置本產品**

否則會造成地板留有痕跡、蠟脫落。



**清潔，請在停止運轉後等待大約 30 分鐘進行**

如果觸摸到馬達軸的高溫部位，可能導致燙傷。



禁止

**移動本體時請勿拉拽**

否則會劃傷地板及榻榻米。



**請放置在堅實且平穩的地板上**

如果放在不平穩的地方，風扇可能會傾倒、導致人員受傷。



禁止

**請勿安裝市售的保護網**

否則保護網被吸入扇罩，可能會導致扇葉損壞、受傷。



**如果本體發生異常震動，立即停止使用**

扇葉、扇罩脫落可能會導致受傷。



**產品組裝及清潔請按照使用說明書進行**

否則零件脫落，可能會導致人員受傷。



**運輸時請收納於箱內進行**

否則會造成損壞。



**組裝馬達部位、管架、基座時，請緩慢組裝**

如果急忙組裝，可能會導致手指等被夾、受傷。



**廢棄遙控器時要取下電池，請依廢棄物清理法處理廢棄電池**

如果連電池一起廢棄，可能會造成意想不到的事故。

 廢電池請回收

# 各部位名稱

## 本體

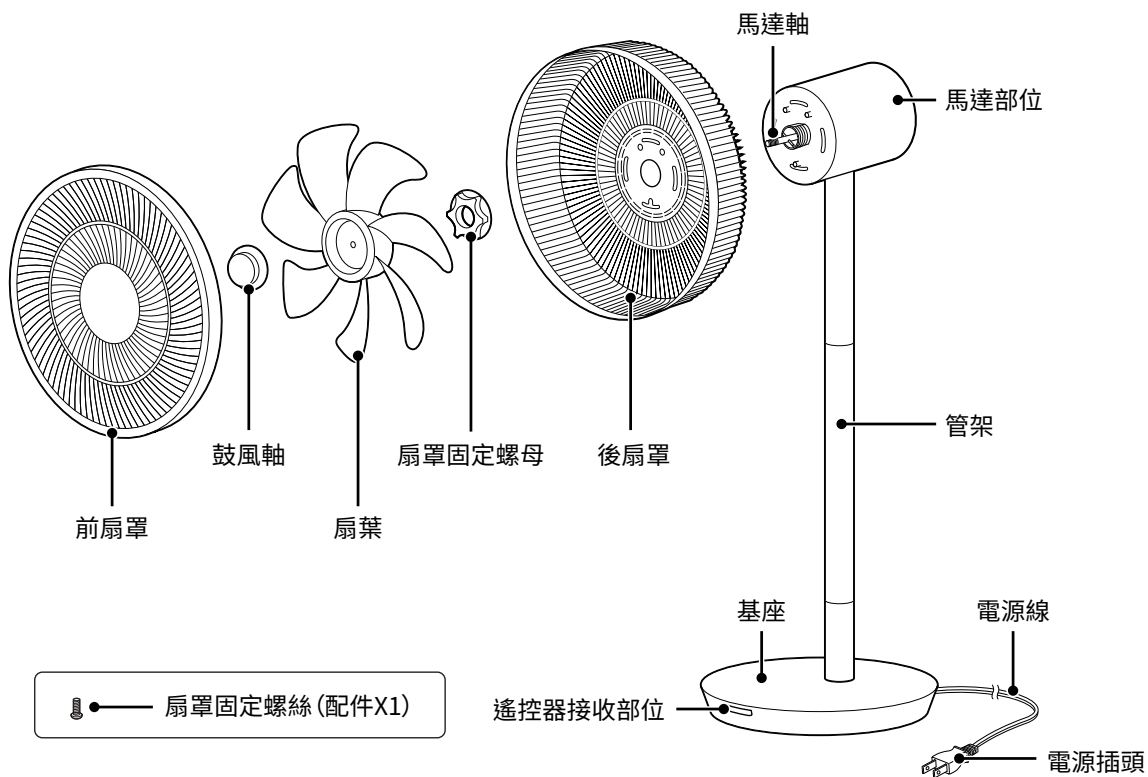

## ▶ 操作鍵、燈

操作鍵、燈在馬達部位。

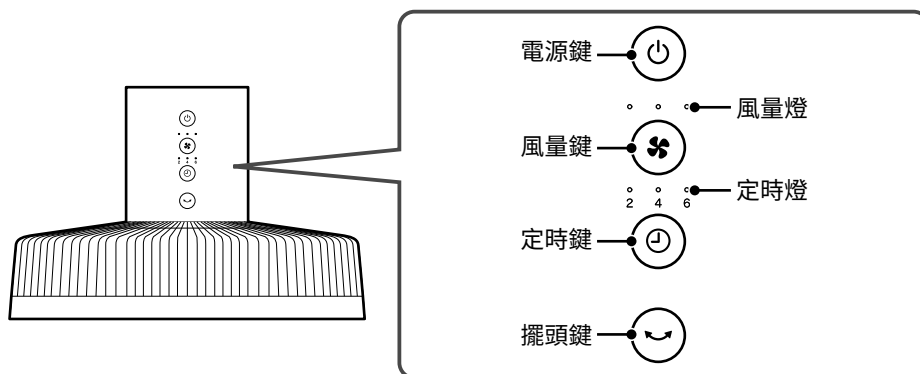

## 遙控器

可用遙控器進行與本體操作鍵一樣的操作。

### 注意

- 使用遙控器前，請取下背面的絕緣板。
- 遙控器內已有電池。因是測試電池，壽命可能會比較短。

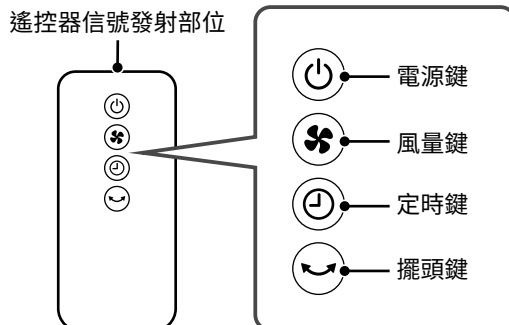

### ▶ 遙控器使用方法

將遙控器信號發射部位朝向本體的遙控信號接收部位、按下按鍵。  
遙控器可操作範圍約為4.5m。

### 注意

- 下述情況下，遙控器可能無法操作。
  - 當本體遙控器信號接收部位與遙控器之間有障礙物(包括扇葉、扇罩)時
  - 使用變頻器照明器具、螢光燈時
  - 本體信號接收部位受到直射陽光等強烈光照射時
- 請勿損傷遙控器信號發射部位。
- 請勿同時按兩個以上的遙控器按鍵。

### 提示

- 遙控器可吸附在本體的磁鐵部位。請將遙控器背面下部對準磁鐵部位、吸附。

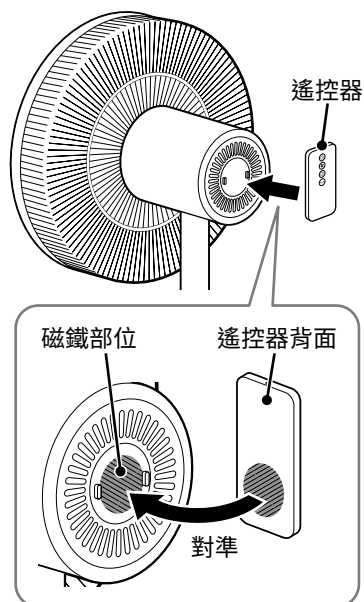

# 組裝方法

## 注意

- 組裝前，請勿將電源插頭插入插座。否則會造成觸電、受傷。
- 請勿在取下扇葉、扇罩的狀態下運轉風扇。馬達部位飛濺、可能會導致人員受傷。
- 裝有本產品的包裝箱、緩衝材料、塑料袋等包裝材料，為了長期不用時便於收納，請勿扔掉、妥善保管。

## 拆下鼓風軸與扇罩固定螺母

順時針轉動鼓風軸，逆時針轉動扇罩固定螺母並拆下。

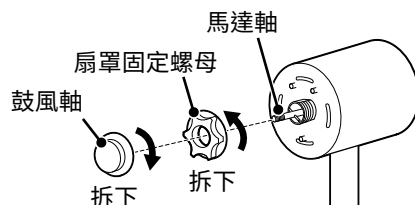

## 安裝後扇罩

1

將後扇罩圓孔對準馬達部位的凸出部、插入

事先發貨包裝時前扇罩、後扇罩已固定，扇葉夾在其中。請拆下各零件後再組裝。

前扇罩、後扇罩的拆卸，請按照第9頁的「安裝前扇罩」的扇罩安裝作業的相反步驟進行。

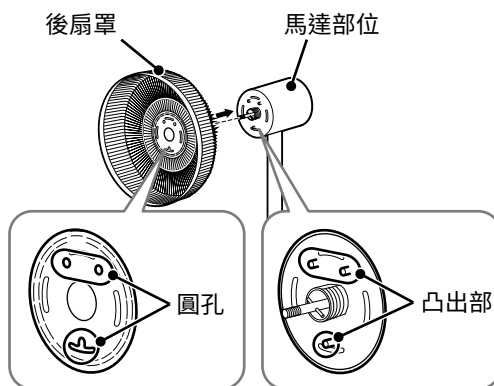

2

將扇罩固定螺母插入馬達軸，順時針轉動並牢牢固定

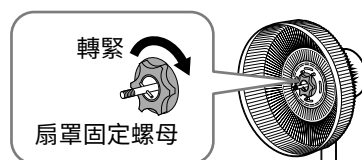

## 注意

- 請確保扇罩固定螺母牢牢固定。扇罩脫落，可能會造成機器損傷、受傷。



## 安裝扇葉

- 1 將馬達軸的轉動停止針與扇葉背面的凹陷部朝向對準，再將扇葉插入馬達軸的深處

### 注意

- 請務必把扇葉表面放在正面，正確安裝朝向。

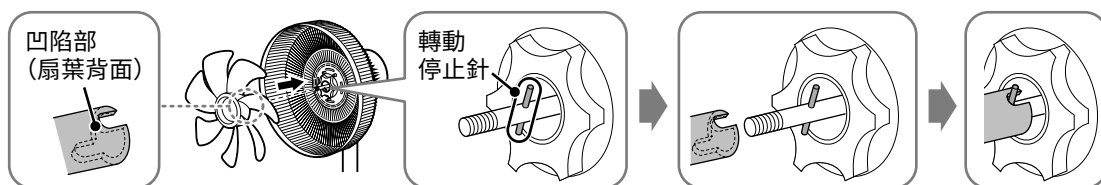

- 2 將鼓風軸插入馬達軸，向「TIGHTEN」方向轉動並牢牢固定

### 注意

- 請確保鼓風軸牢牢固定。  
扇葉脫落，可能會導致人員受傷。

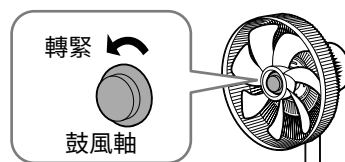

## 安裝前扇罩

- 1 使前扇罩的凹陷部 (□) 與後扇罩的凹陷部 (□) 位置對準

請按住前扇罩的上下，注意嵌入時前扇罩與後扇罩間不要留有縫隙。

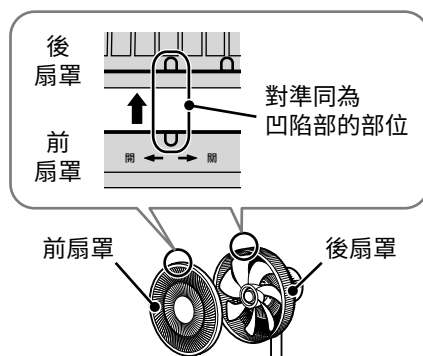

- 2 使前扇罩向右轉動，前扇罩的凹陷部 (□) 與後扇罩的凸出部 (□) 位置對準並固定

請確認前扇罩與後扇罩間不要留有縫隙，如果有縫隙，請重新安裝前扇罩。

前後扇罩確認固定後，請取出附件包的扇罩固定螺絲，並鎖緊與扇罩下緣螺絲孔位。

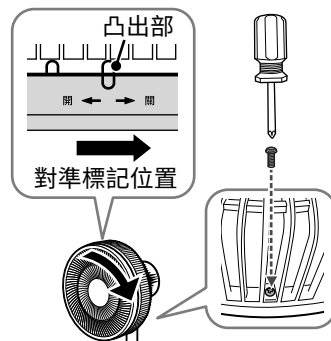

### 注意

- 請確保前後扇罩嵌入，並確保鎖緊扇罩固定螺絲。  
扇罩脫落，會導致人員受傷。

接下一頁➡

## | 組裝方法

### 組裝本體

▶ 使用標準尺寸

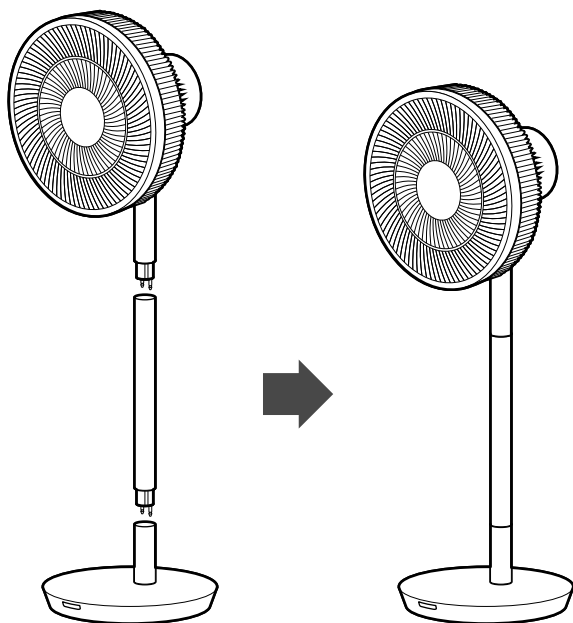

▶ 使用縮小尺寸

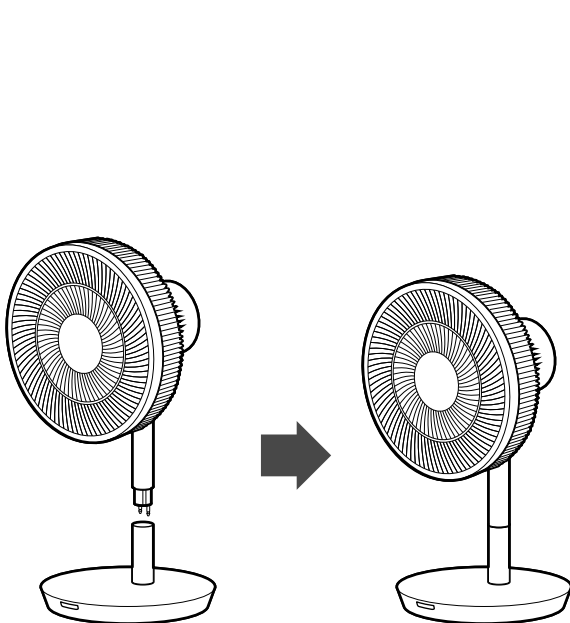

▶ 安裝、拆卸方法

安裝時向深處插入直到聽見「咔嚓」聲。

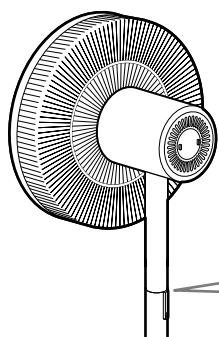

注意不要夾到手指。

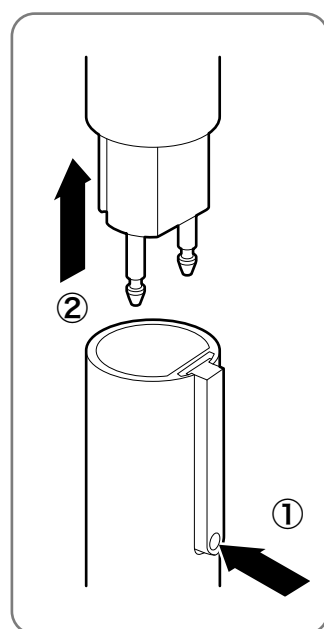
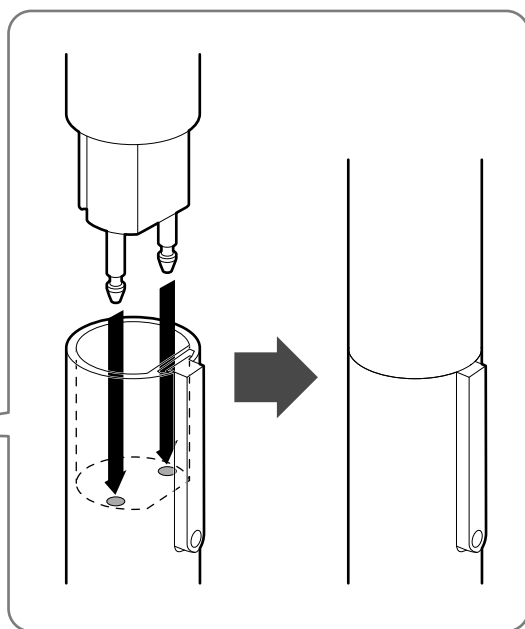

# | 保管方法

請在清潔後，裝上緩衝材料並放到包裝箱內收納，再放在濕氣較少的地方保管。  
保管時請使用本產品的包裝箱、緩衝材料及塑料袋等包裝材料。請勿扔掉包裝材料、妥善保管。

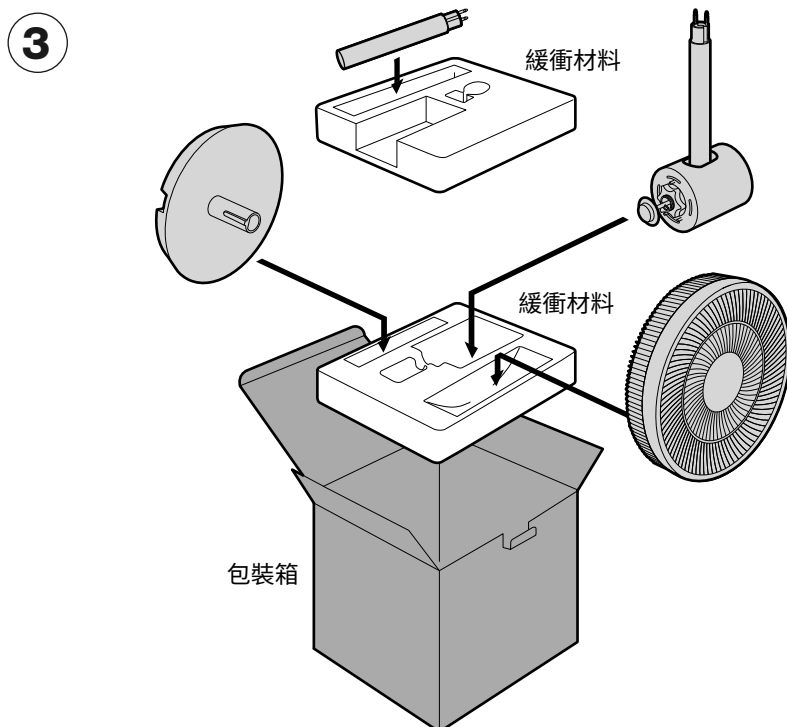
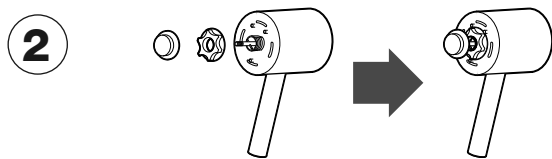
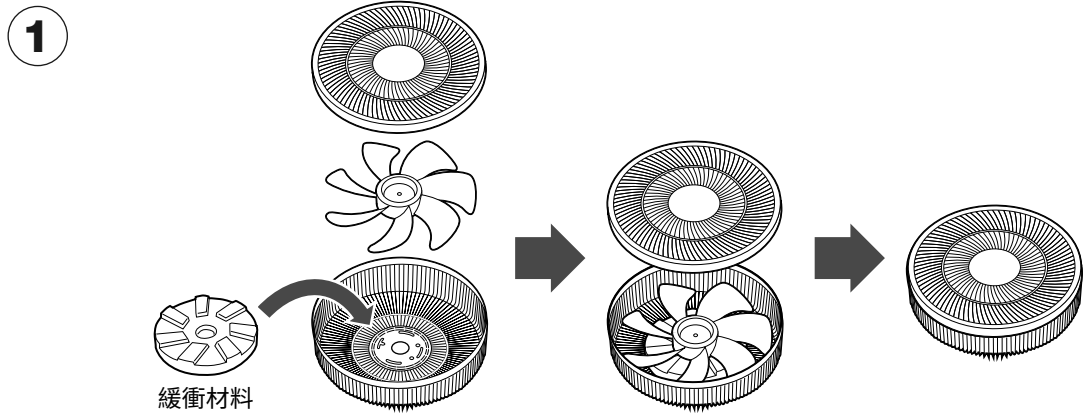

## 注意

- 保管時，請務必取出遙控器中的電池。  
電池可能會漏液。

# 使用方法

## 注意

- 請勿將手指等插入扇罩內或可動部位。  
否則可能會導致嚴重受傷。請特別密切注意孩童。

## 1

### 把電源插頭插入插座

插入電源時會有嗶嗶兩聲提示音。

## 2

### 按下 $\text{\textcircled{P}}$ (電源) 鍵、接通電源

運轉開始。

再次按下 $\text{\textcircled{P}}$  (電源) 鍵、運轉停止。

## 注意

- 如果運轉 12 個小時沒有操作，會自動停止運轉。

## 3

### 按下 $\text{\textcircled{F}}$ (風量) 鍵、調節風量

- 每按一次 $\text{\textcircled{F}}$  (風量) 鍵，風量變強。  
風量可設定從「檔 1 (最弱)」至「檔 6 (最強)」共 6 檔。
- 按照風量檔，3 個風量指示燈如下所示點亮。  
(指示燈點亮分為淺亮燈、明亮燈兩種)

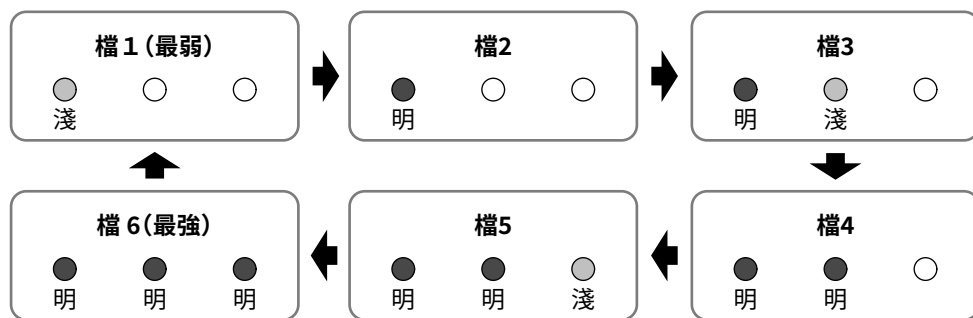

## 提示

- 啟動電源時，將按上次關閉電源時的風量開始運轉。
- 按下按鍵時有按鍵音。

## ► 調節風向時

輕輕按著馬達部位，上下移動，可調節所希望的風向。

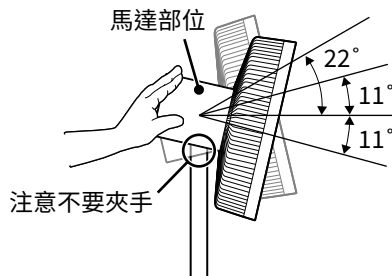

## 注意

- 運轉中請勿手持扇罩、上下移動。  
否則可能會導致人員受傷。
- 請注意不要被馬達部位與管架間的縫隙夾住手指或手。



## 設為擺頭運轉

可設定左右擺頭運轉。



- 按  (擺頭) 鍵，則開始左右擺頭運轉。
- 再次按  (擺頭) 鍵，則擺頭運轉停止。
- 左右擺頭不可手動調節。請使用遙控方式或本機按鍵來調節左右的角度。左右角度為各 45 度。

### 提示

- 擺頭運轉中如果關閉電源，下次啟動電源時將按擺頭運轉方式開始運轉。

## 定時設定

如果超過設定的時間，可設定自動停止運轉定時。

- 每次按  (定時) 鍵，設定時間可按 2 小時、4 小時、6 小時的順序切換。根據設定的時間，定時指示燈點亮。
- 解除定時設定時，請重複按  (定時) 鍵，直到所有的定時指示燈熄滅為止。
- 關閉電源後、則定時設定解除。

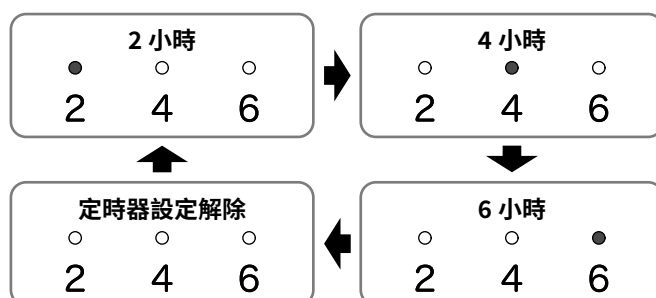

### 注意

- 睡覺時，請勿使身體長時間直接接受電風扇的風吹。否則可能會損害健康。
- 根據定時設定的剩餘時間，有可能定時指示燈不切換。

## 使用完畢後

確認電源關閉後，請拔下電源插頭

從插座拔下電源插頭後，設定將恢復為初始狀態。

如果電源插頭未從插座拔下，則會記憶前一次的運轉設定。

# 清潔

## 注意

- 請務必將電源插頭從插座拔下，並將各零件拆卸後再進行清潔。  
清潔的拆解順序請參照第8頁的組裝方法。
- 請勿將本體整個水洗或浸入水中或碰觸到水。  
否則會造成觸電、短路、起火、故障。
- 請勿使用稀釋劑、揮發油、含研磨劑的清潔劑、研磨粉、棕刷、尼龍或金屬製的刷子清潔。  
否則可能導致表面刮傷。

## 進行清潔

### 管架、扇罩、基座、扇葉

- 請用軟抹布浸入水或溫水中擰乾、擦拭乾淨。
- 嚴重髒污時，請在擰乾的濕毛巾上沾一點廚房用的中性清潔劑，並擦拭乾淨。



### 馬達部位

- 用軟抹布擦掉馬達軸上的髒污，為了防止生鏽，可薄薄地塗一層縫紉機油。

## 注意

- 如果馬達部位附着大量灰塵，會造成異常聲音、震動、馬達過熱。

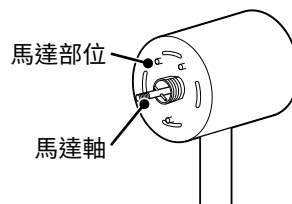

## 更換遙控器的電池

1 將遙控器翻過來，一邊按右圖插件一邊取出電池托盤

2 換成新電池

印字面(+側)朝上，把鋰電池裝到電池托盤上。

3 把電池托盤插入遙控器

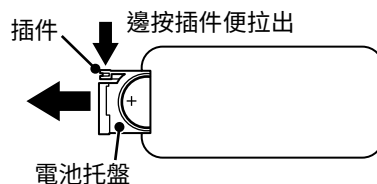

## 注意

- 當本體不接受遙控器操作時，請更換市售的新鋰電池 (CR 2032)。
- 為避免誤吞電池，請勿在幼兒觸手可及之處，更換遙控器電池或放置遙控器。

 廢電池請回收

# 故障疑難排解

— 送修之前請先確認以下內容 —

## Q1 無電源反應。

- A 電源插頭是否拔下？ > 請把電源插頭確實插入插座。

## Q2 扇葉不轉動。

- A1 電源插頭是否拔下？ > 請把電源插頭確實插入插座。

- A2 鼓風軸是否鬆動？ > 請透過鼓風軸重新牢固安裝扇葉。

## Q3 扇葉轉動時有異音。

- A1 鼓風軸是否鬆動？ > 請透過鼓風軸重新牢固安裝扇葉。

- A2 扇罩是否牢牢固定好？ > 請確保前扇罩嵌入到後扇罩。

## Q4 遙控器不能操作。

- A1 是否朝向信號接收部位操作？ > 請將遙控器朝向本體的信號接收部位操作。

- A2 電池是否已消耗？ > 請更換新電池。

- A3 電池裝法(+與-的方向)是否正確？ > 請按正確方向重新裝入電池。

## Q5 運轉自動停止。

- A1 是否設定了定時？ > 請解除定時。

- A2 未操作時間是否已超過12小時？ > 如果未操作狀態經過了12個小時，出廠設定為自動關閉以確保使用安全。

## Q6 風量變化時有轉動聲。

- A 風量暫時增強時，有時馬達會發出“嗡嗡”的聲音。這是馬達特有的聲音，不是異常。

接下一頁➡

## | 故障疑難排解

### Q7 在意擺頭擺動時發出的動作聲音。

- A 擺頭運轉時，“咔嚓”、“咕咚”的聲音可能暫時增強。  
這是擺頭馬達特有的聲音，不是異常。

### Q8 擺頭暫時停止。

- A 將電源插頭插入插座，最初開始擺頭運轉時，擺頭可能會暫時停止。這是因為擺頭在調整擺動範圍，並非異常。

### Q9 遙控器不能吸附在本體。

- A 請將遙控器背面向下對準磁鐵部位吸附。因為是遙控器電池的金屬被吸附在磁鐵部位，因此遙控器的上部或未裝電池時不能吸附在本體上。

## | 規格

品名（型號）	日式美型DC節能扇 (SF-L2510(W))
額定電壓	AC 110 V
額定頻率	60 Hz
總額定消耗電功率	25 W
機體重量（約）	4.0 kg（標準尺寸使用時） 3.8 kg（縮小尺寸使用時）
機體尺寸（約）	寬 34.5 cm × 深 30 cm × 高 88 cm（標準尺寸使用時） 寬 34.5 cm × 深 30 cm × 高 59 cm（縮小尺寸使用時）
電源線長度（約）	1.5 m
風量	6 檔
最大風速（約）	4.5 m/sec
附件	遙控器、鋰電池 (CR2032/已裝入遙控器)
商品原產地	中國

#### 重要

本產品之設計僅供台灣銷售。請勿使用於電源、電壓及頻率不同的國家。  
海外使用者無法享有修理、零件銷售等售後服務。



# | 售後服務

## ▶ 保證書 (封底)

附於封底，請確認店家所記載的購買日期與經銷商名稱後，再攜回保管。

請詳讀保證書並小心保管。

## ▶ 送修時

請先確認使用說明書的內容，疑有故障時，請洽經銷商或客服中心。

- 保固期限內(自購買日起未滿 1 年內)送修，依保證書規定，提供免費維修。請洽經銷商或客服中心。
- 超過保固期限後(自購買日起達 1 年以上)送修，修理後可使用的商品，將依客戶需求提供付費維修。請洽銷售該商品的商店或客服中心。

## ▶ 保固期間

自購買日起 1 年內。

## ▶ 維修費用

維修費用包含技術處理費(已故障的商品修理及更換零件所需的作業費用)與零件耗材費(修理所使用的零件費用)。

## ▶ 有關維修零件

維修零件因零件共通化，部分規格與外觀顏色會有變動。使用者自行維修會非常危險。絕對不可自行分解處理機器。

## 緊急處理方法

- 使用時若有持續發生冒煙或起火燃燒現象，請將插頭盡速拔起，並通知免費諮詢專線或經銷商協助處理。
- 本產品的電源線如有任何損壞時，必須由製造商或其他服務處或具有類似資格的人員更換，以避免危險。

# | 限用物質含有情況標示聲明書

RoHS 限用物質含有情況標示資訊請參考下列網址：<http://www.sampo.com.tw/>  
操作說明：點選頁面右下方之「**ROHS 專區**」，輸入產品型號後按確認。

# | 有關消耗品

消耗品因為阻塞問題或任何人為因素造成劣化、損傷或遺失時，請向購入之經銷商、服務中心購買或洽詢客服中心購買方式。

塑膠零件會隨使用時間而磨耗受損。

## 請為長期使用的商品進行檢查！

- 請定期確認「安全注意事項」之後再行使用。錯誤的使用方法和長期使用所引起的熱度、濕氣、灰塵等影響，可能導致配件劣化、故障和事故。
- 請清除囤積在電源插頭和插座上的灰塵。

# | 客服窗口

關於售後服務若有不明之處，請連絡本公司的客服中心。

< 客服中心 >

24 小時免費服務專線

**0800-00-5438** 【0800-鈴鈴-我是聲寶】

## 客服中心的溫馨小提示

- 客服專線忙線時，請稍候片刻再撥。
- 客服中心的電話號碼、地址，可能未經事先告知即變更，敬請見諒。

委製商

Siroca Inc.

# 保證書

感謝您購買本產品。請妥善保存此保證書。  
自購買日起，在保固期間內產品發生故障時，請將產品連同本說明書及保證書，  
攜往服務中心或洽本公司客服中心。

自行攜帶機器送修

購買日期： 年 月 日

型號	SF-L2510(W)	保固期間	製造號碼
		自購買日起 1 年內	
客戶	姓名		
	地址	□ □ □ □ □ □  TEL — —	
產品經銷商	店名、地址、電話	※ 請務必附上能夠證明購買日期的單據或送貨單。如無證明文件，將不提供保固。	

總代理 / 進口商

聲寶股份有限公司 地址：桃園市龜山區大華里頂湖路 26 號

<http://www.sampo.com.tw>

24 小時免費服務專線 0800-00-5438 【0800-鈴鈴-我是聲寶】

## ※ 保固、免費維修相關規定

謝謝您的惠顧！本保證書依下列規定提供免費維修服務。因此，未根據保證書限制顧客法律上的權利。

- 顧客依照使用說明書、貼在本體上的貼紙等注意事項，在正常使用狀態下，本產品仍於保固期間發生故障時，請攜本保證書送交經銷商或客服中心維修。
- 對保固期間內的維修等售後服務不清楚時，請向經銷商或客服中心洽詢。

## ※ 服務保固範圍

- 自購買日起享一年有全機零組件免費檢修與更換零組件之服務。
- 本項服務保證內容之範圍不包含產品內外部外觀及任何隨機附贈之產品，消耗品（如電池、燈泡、濾網、磁頭等）及相關配件產品（包裝材、遙控器、說明書等）之損壞或遺失。
- 除另有契約規定外，服務區域限中華民國境內。
- 本保證書服務範圍條款僅適用本次購買之機型。

## ※ 注意事項

- 若產品使用於營利商業場所、公共場所或特殊地區（如海邊、硫磺區、溫泉區等）時，自購買日期起全機商品保證期限為半年。
- 如經本公司工程師檢查後判定屬因安裝不良引起之故障或危險安裝無法處理時，請顧客聯絡原安裝之電器行負責處理，本公司不負責安裝保固之責任。
- 若未於購買一個月期限內與免費服務專線聯絡，以機體機號換算製造日期，三個月後翌日起計算保固期間。
- 保證期間外之檢修或調整服務，不論是否更換零件，按公司規定酌收「外出基本費」。
- 若產品為福利品，全機零組件保證期限一年，但外觀不保固。

## ※ 如有下列情形之一者，雖在保固期間內亦不予免費優待：

- 由於天災地變或人為引起之故障或損毀。
- 因使用之過失或使用錯誤，以致商品故障或損毀。
- 擅自改裝商品或經外人檢修所引起之故障或損毀。
- 安裝位置之遷移或搬運所引起之故障或損毀。
- 偏遠地區及山區之服務，不論是否超過保證書期間均酌收服務費。
- 違反說明書安全使用而導致產品不良。

## ※ 本保證書僅限台灣國內有效。

This warranty is valid only in Taiwan

## ※ 保證書記載內容確認與後續保管

- 領取本保證書時，請確認是否記載經銷商名稱及購買年月日等應記載事項。如有缺漏，請立即告知店家。
- 本保證書即使遺失、破損，本公司不會另行提供新的保證書，故請妥善保存。